

СХЕМА (образец)

транспортного средства (автопоезда), с использованием которого планируется осуществлять перевозки тяжеловесных и (или) крупногабаритных грузов, с указанием размещения такого груза

Вид сбоку:

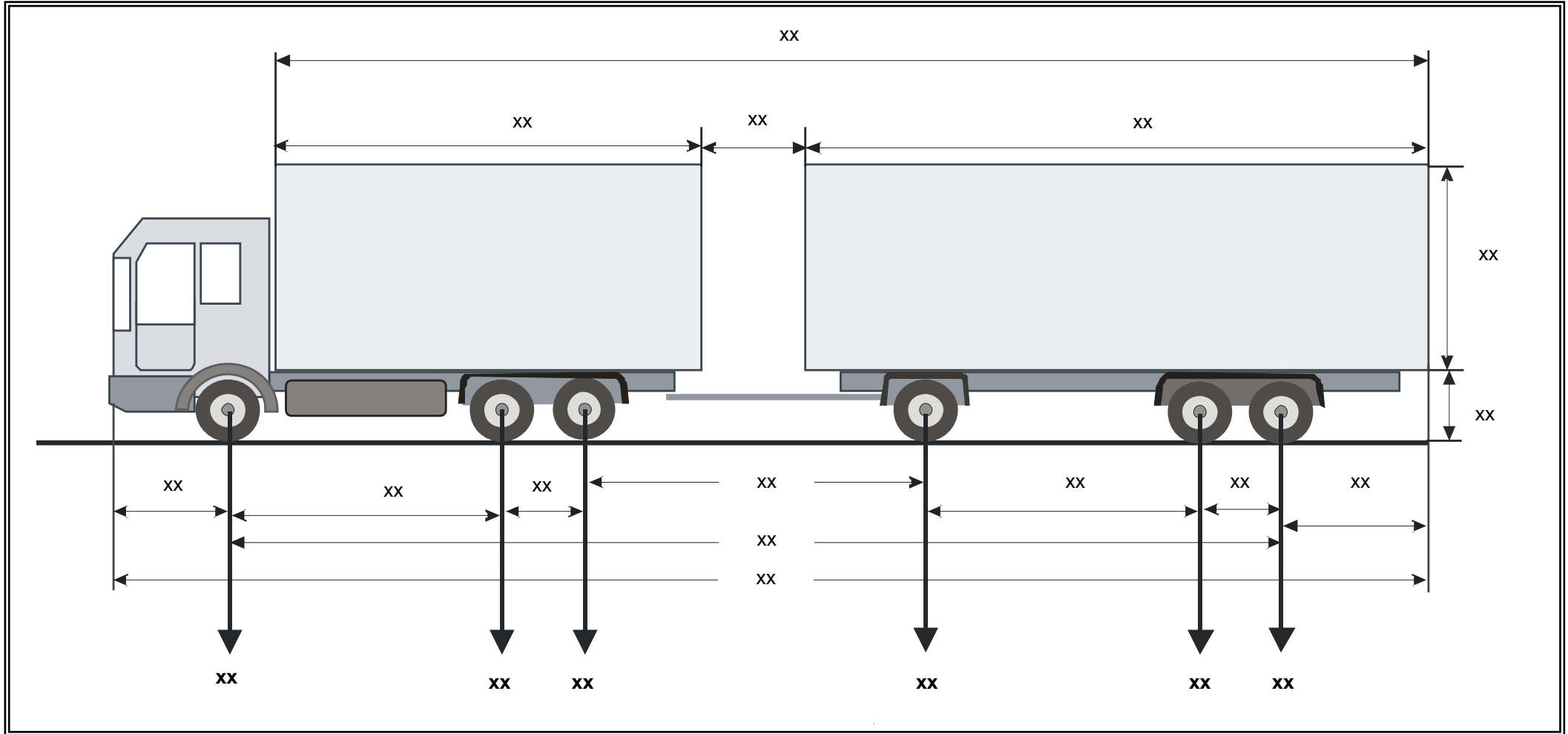

(должность, фамилия заявителя)

(подпись заявителя)

М.П.

СХЕМА (образец)

транспортного средства (автопоезда), с использованием которого планируется осуществлять перевозки
тяжеловесных и (или) крупногабаритных грузов, с указанием размещения такого груза

Вид сзади:

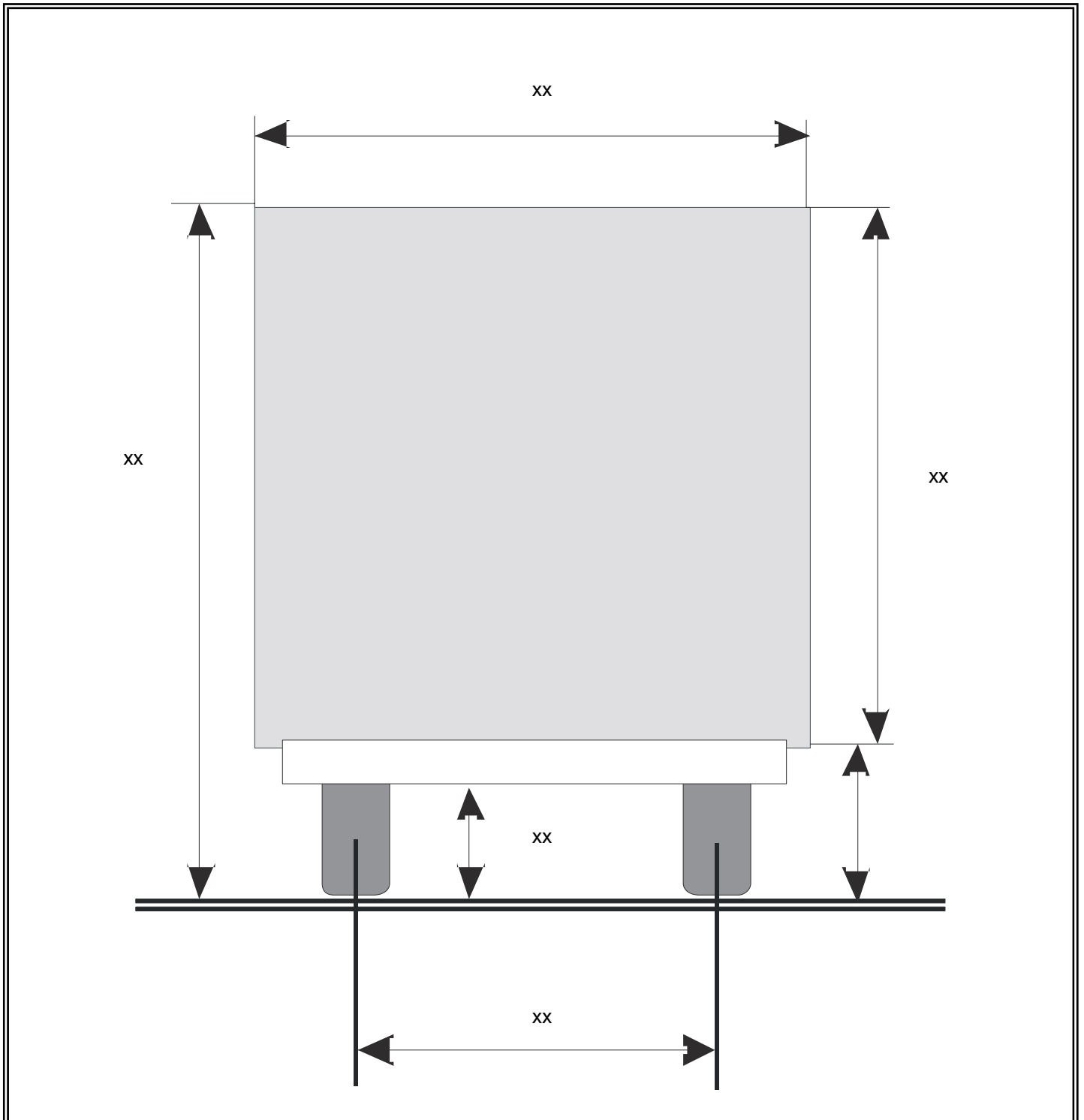

(должность, фамилия заявителя)

(подпись заявителя)

М.П.